

# Series H Automática



- Diseñada para Llenar Líquidos Livianos hasta Productos Viscosos, en una Variedad de Tamaños y Formas de Envases
- Modelo Opcional Disponible para Medio Ambiente
- Diseño Ampliable
- Cambios Sin Herramientas
- Llenados Desde Abajo hacia Arriba, Coloca Llenados en Posición Estacionaria para el Control de las Boquillas
- Ajuste Inmediato del Volumen
- Controles Programables
- Opcional: Pantalla Táctil HMI

# Series H

## Especificaciones

### Características Adicionales de la Serie H:

- 💧 Sencilla para Operar
- 💧 Unidad Independiente con Armazón de Acero Inoxidable
- 💧 Tornillo de Apriete Empotrado para Nivelación
- 💧 Precisión del Llenado  $\pm 0.5\%$
- 💧 Capacidad de Llenado: H-300 hasta 120 cpm y H-480 hasta 160 cpm

Clase de Unidad de Llenado	Número de las Unidades de Llenado	
	H-300	H-480
FSV/XL	8	14

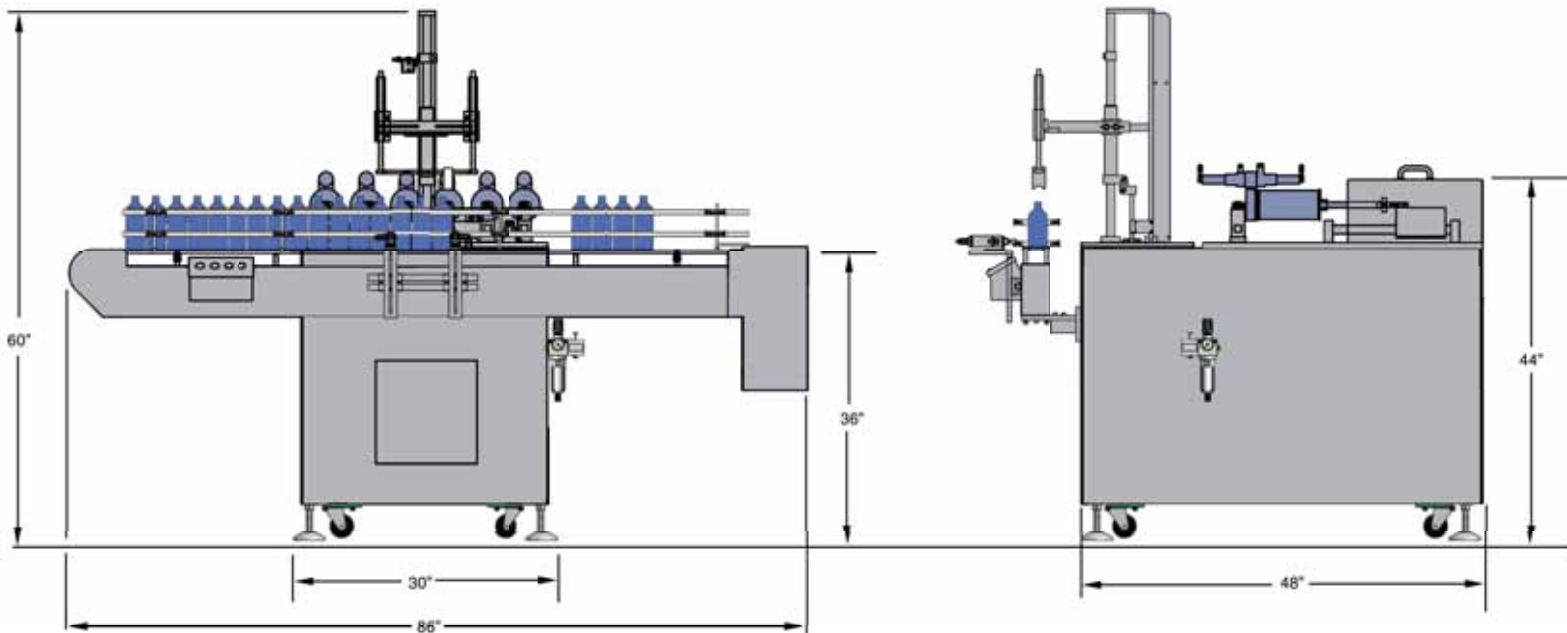

\*Especificaciones para una H-300 Standard

Filamatic ofrece pruebas de productos DE CORTESÍA y de compras opcionales, incluyendo máquinas para arrendar y contratos para arrendamientos. Para mayor información llamar a 410.764.0900 o correo electrónico [info@filamatic.com](mailto:info@filamatic.com)

